

参考4 . エンドレスロープ及び
格納リール作製要領

一般に使用されているFRP製電気溶接棒巻取り
リール(直径約280mm×幅約116mm)を2
個使用。(右図)

* 鉄工所または造船所等で入手可能

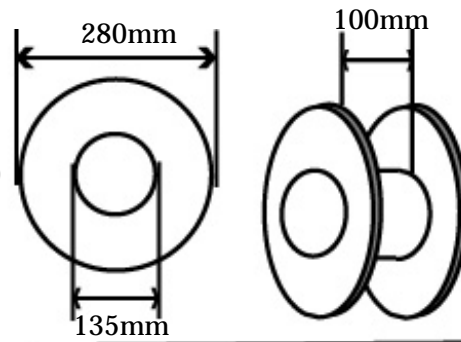

	<p>格納リールの作製 金鋸で切り込みを入れ、サンダーを用いて滑らかに仕上げる。</p>
	<p>リールを2個合わせて4点でビス止めする。</p>
<p>竹棒または 塩ビ管</p> <p>つば</p>	<p>エンドレスロープ展張時の回転軸として竹棒または塩ビ管等を差し込む。また、リールが移動しないよう手元側のみ「つば」をつける。</p>

エンドレスロープの作製

アイスプライスを入れた 6mm ロープを図のように 4 箇所滑車 (SUS 30mm シープ、スイブル付) に通してエンドレスの状態を作り、滑車の先に木丸棒 (直径 約 25mm) を取り付ける。

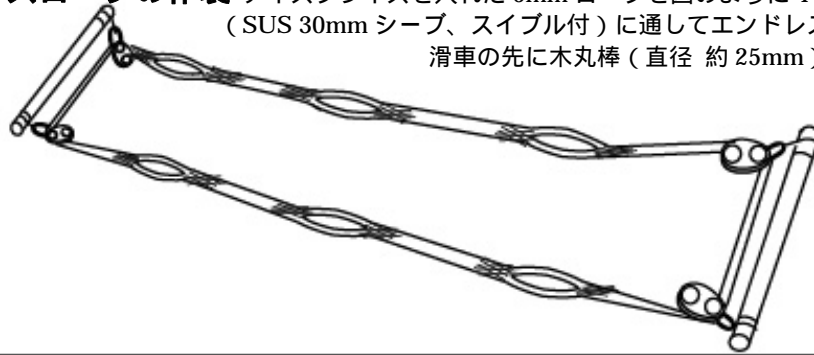

エンドレスロープの格納



エンドレスロープは格納リールに巻取り、木丸棒を切込みにはめ、この状態で保管する。

エンドレスロープの展張

両端の木丸棒にロープをつけ、これを引っ張ってエンドレスロープを展張する。

